

# CITTA' DI CAPRIATE SAN GERVASIO

Provincia di Bergamo



REGOLAMENTO PER LA CONCESSIONE IN USO DELLE BACHECHE COMUNALI

APPROVATO CON DELIBERAZIONE DEL CONSIGLIO COMUNALE

N. 29 DEL 27.05.2016

## SOMMARIO

Articolo 1 (Oggetto e finalità)

Articolo 2 (Soggetti)

Articolo 3 (Modalità di assegnazione)

Articolo 4 (Tipologia e Collocazione delle bacheche)

Articolo 5 (Durata concessione e uso occasionale)

Articolo 6 (Canone di concessione)

Articolo 7 (Obbligazioni del concessionario)

Articolo 8 (Responsabilità civile e penale)

Articolo 9 (Estinzione, fusione, scissione di soggetti assegnatari)

Articolo 10 (Decadenza)

Articolo 11 (Utilizzo in campagna elettorale)

Articolo 12 (Vigilanza)

Articolo 13 (Sanzioni)

Articolo 14 (Entrata in vigore)

### **Articolo 1 (Oggetto e finalità)**

1. Il Comune di Capriate San Gervasio garantisce la conoscenza e la divulgazione delle attività e opinioni politiche, culturali, turistiche, umanitarie, religiose, ecc. promosse dai Partiti, dai Movimenti politici e dalle Associazioni locali, meglio indicati nel successivo art.2.
2. Le bacheche informative possono essere utilizzate in modo occasionale o permanente.

### **Articolo 2 (Soggetti)**

1. Possono presentare domanda di assegnazione enti pubblici, associazioni, privati nei limiti e per le finalità previsti dal Regolamento per la concessione di finanziamenti e benefici economici ad enti pubblici e soggetti privati, partiti, movimenti politici, liste rappresentate in Consiglio comunale e sindacati, Associazioni culturali, turistiche, ambientali, umanitarie, religiose, sportive e del volontariato e in generale soggetti che non perseguono finalità di lucro o la cui attività sia ritenuta oggetto di interventi delle Istituzioni, stante l'interesse sociale sotteso, i quali abbiano una sede o una rappresentanza sul territorio comunale.
2. Ciascun soggetto può richiedere l'assegnazione di una sola bacheca.
3. Una sola bacheca può essere utilizzata da più soggetti, presentando una richiesta congiunta. In tal caso, ogni assegnatario è responsabile per il materiale affisso e *pro quota* per il regolare pagamento del canone di concessione.

### **Articolo 3 (Modalità di assegnazione)**

1. Le bacheche sono assegnate a domanda ai partiti politici, ad altri enti pubblici, ai sindacati, a soggetti che svolgono attività senza scopo di lucro e, infine, ai privati secondo il seguente ordine di priorità:
  - a) Soggetti formalmente organizzati a livello locale, con una propria sede e una rappresentanza, nella persona del segretario ovvero del presidente ovvero di carica equivalente, sul territorio comunale.
  - b) Soggetti Iscritti all'Albo Comunale delle Associazioni.
  - c) Soggetti che operano sul territorio comunale con finalità sociali seppure con sede e rappresentanza in altra località, tenuto conto della rappresentatività e del radicamento sul territorio.
  - d) Soggetti Privati.
  - e) Ordine temporale di arrivo.
2. L'assegnazione degli spazi avviene tramite partecipazione ad apposito bando pubblicato all'albo pretorio del Comune.
3. Nelle domande ad uso congiunto, i titoli di preferenza devono essere posseduti da tutti i soggetti che partecipano alla domanda.
4. In caso di pronuncia di decadenza dell'assegnatario, si provvede a riassegnare gli spazi liberatisi ai richiedenti di cui ai precedenti commi, le cui istanze non siano state accolte perché in sovrannumero al momento della prima assegnazione.
5. In caso di rinuncia a bacheca assegnata in uso singolo o di rinuncia da parte di tutti gli assegnatari in uso congiunto, si procede ai sensi del comma 4; in caso di rinuncia a bacheca assegnata in uso congiunto da parte di uno o di alcuni degli assegnatari, l'utilizzo prosegue a favore dei restanti assegnatari.
6. Eventuali spazi che dovessero restare liberi saranno assegnati dal Responsabile dell'Ufficio Cultura sulla base delle richieste che perverranno all'Amministrazione in ordine cronologico.

### **Articolo 4 (Tipologia e Collocazione delle bacheche)**

1. L'Amministrazione Comunale, al fine di omogeneizzare dimensioni, forme e materiali delle bacheche ed adeguarle al progetto di riqualificazione urbana, individua una specifica tipologia di bacheca costituita da espositore in formato unico (luce visiva 89x150cm) RAL 3005, infisso a terra su suolo pubblico (Allegato "1" - Particolare bacheca).
2. Le bacheche sono collocate nelle vie Silvio Pellico e via Pradella, lungo il perimetro dell'area mercato in numero e posizioni determinate (Allegato "2" – Carta tecnica).
3. Contestualmente alla individuazione dell'assegnatario, viene attribuito anche il numero e la collocazione della bacheca assegnata, mantenendo, ove possibile, le collocazioni in uso nel periodo della precedente assegnazione.

### **Articolo 5 (Durata concessione e uso occasionale)**

1. La durata della concessione è quinquennale previa assegnazione con bando.
2. E' previsto l'uso occasionale, concesso previa corresponsione di un canone ridotto stabilito con apposita deliberazione di Giunta, per ogni mese o frazione di mese superiore a 15 giorni, fino ad un massimo di 6 mesi anche non continuativi nell'arco di un anno. Per periodi inferiori ai 15 giorni, 15° giorno compreso, il canone sarà

giornaliero. La concessione è disposta con determinazione del Dirigente competente, secondo l'ordine di presentazione delle richieste.

#### **Articolo 6 (Canone di concessione)**

1. La bacheca è fornita ed installata dal Comune.
2. La concessione in uso delle bacheche comunali è a titolo oneroso.
3. Il canone annuo è stabilito dalla Giunta Comunale e potrà essere dalla stessa annualmente aggiornato in seguito a interventi di manutenzione straordinaria o altri costi, nonché sulla base del tasso di inflazione programmato.
5. Il pagamento dei canoni avviene tramite pagamento diretto al Tesoriere comunale in unica soluzione entro il 31 gennaio dell'anno di riferimento.
6. Il mancato pagamento entro lo scadere del terzo mese, sia dopo la prima assegnazione che dopo il termine di ogni annualità, darà luogo alla decadenza automatica della concessione. Nel caso di uso occasionale delle bacheche, la concessione è subordinata al pagamento anticipato del canone dovuto.
7. Le pubblicazioni disciplinate dal presente regolamento seguono le disposizioni del Regolamento comunale per l'applicazione dell'imposta comunale sulla pubblicità e del diritto sulle pubbliche affissioni e le norme di legge (D.Lgs.507/93).

#### **Articolo 7 (Obbligazioni del concessionario)**

1. Il concessionario provvede, a proprie spese, all'ordinaria manutenzione e pulizia delle bacheche ad esso assegnate.
2. Il concessionario compie altresì tutte le opere necessarie a mantenere la bacheca in buono stato e a restituirla all'Amministrazione comunale concedente nell'originario stato di conservazione.
3. Nel caso in cui il concessionario non ottemperi ai suddetti obblighi, l'Amministrazione concedente potrà provvedere direttamente addebitandogli i costi. La recidiva costituisce titolo per il ritiro della concessione.
4. E' vietato ogni intervento diretto ad alterare, anche parzialmente, l'originaria struttura ed estetica delle bacheche.
5. E' vietata la sublocazione delle bacheche assegnate.
6. Durante il periodo elettorale l'affissione nelle bacheche è soggetta all'osservanza delle norme previste in materia di propaganda elettorale.
7. Il soggetto titolare dell'autorizzazione non potrà utilizzare la bacheca per scopi contrari alla legge, all'ordine pubblico ed al buon costume, pena la revoca dell'autorizzazione.
8. Il concessionario si impegna ad utilizzare la bacheca per finalità strettamente connesse alla propria attività istituzionale.
9. E' vietata l'esposizione di materiale con finalità commerciali e pubblicitarie.
9. In caso di violazione anche solo di una delle obbligazioni sancite nei commi precedenti, l'Amministrazione richiama per iscritto il concessionario all'adempimento.  
La reiterazione del comportamento dopo il richiamo scritto costituisce titolo per la pronuncia di decadenza ai sensi dell'art. 11.

#### **Articolo 8 (Responsabilità civile e penale)**

1. La responsabilità civile e penale per il contenuto delle affissioni è a carico dei singoli concessionari.

## **Articolo 9 (Estinzione, fusione, scissione di soggetti assegnatari)**

1. In caso di morte o estinzione del soggetto assegnatario, la bacheca è riassegnata d'ufficio secondo l'ordine di graduatoria delle domande rimaste inevase o, in assenza, sulla base delle richieste che perverranno all'Amministrazione in ordine cronologico, senza che ciò dia luogo al rimborso di parte della/e quote già versate.
2. In caso di fusione di due o più soggetti assegnatari, questi hanno l'obbligo, a pena di decadenza dall'assegnazione, di comunicarlo all'Ufficio competente. In seguito a tale comunicazione il Responsabile dell'Ufficio Cultura provvede tempestivamente alla riassegnazione di una delle bacheche originariamente assegnate al nuovo soggetto, senza che ciò dia luogo al rimborso di parte della/e quote già versate. Il Responsabile dell'Ufficio Cultura provvede altresì all'assegnazione delle bacheche rimaste disponibili secondo l'ordine di graduatoria delle domande rimaste inevase o, in assenza, sulla base delle richieste che perverranno all'Amministrazione in ordine cronologico.
3. In caso di scissione di un soggetto assegnatario in più soggetti autonomi, tutti i soggetti coinvolti sono tenuti a darne comunicazione all'Ufficio Cultura, presentando contestualmente eventuale nuova richiesta di assegnazione. Qualora non siano disponibili bacheche non assegnate in numero sufficiente a soddisfare tutte le richieste, la bacheca originariamente aggiudicata si riassegna per sorteggio oppure si assegna ad uso congiunto qualora tutti i soggetti richiedenti presentino domanda in tal senso.

## **Articolo 10 (Decadenza)**

1. Per le bacheche utilizzate in modo permanente, il mancato utilizzo dello spazio assegnato per 6 mesi consecutivi legittima il Responsabile dell'Ufficio Cultura a dichiarare decaduto il concessionario. L'uso sporadico, occasionale, che si traduce anche nel mancato aggiornamento periodico delle informazioni in essa contenute, corrisponde a "mancato utilizzo".
2. La decadenza è dichiarata altresì a seguito di accertamento giudiziale del contenuto diffamatorio delle affissioni.
3. È altresì prevista la revoca dell'autorizzazione nei seguenti casi: morosità relativa agli oneri concessori; inutilizzazione conclamata della bacheca; sanzioni penali passate in giudizio.
4. Nel caso di revoca definitiva dell'autorizzazione le bacheche dovranno essere rimosse a cura e spese degli interessati previa notifica di formale invito alla rimozione da effettuarsi entro e non oltre 60 giorni dal ricevimento dello stesso.
5. In caso di inadempimento della rimozione di cui al comma precedente, le bacheche torneranno nella disponibilità dell'Amministrazione Comunale.
6. Il Comune si riserva la facoltà con atto motivato di revocare le autorizzazioni di cui al presente regolamento per sopravvenute esigenze di interesse pubblico.
7. Gli spazi liberatisi a seguito di decadenza sono riassegnati secondo le disposizioni di cui all'art. 3.

## **Articolo 11 (Utilizzo in campagna elettorale)**

1. L'utilizzo delle bacheche in periodo di campagna elettorale e/o referendaria è soggetto al rispetto della vigente normativa statale in materia di propaganda elettorale.

## **Articolo 12 (Vigilanza)**

1. Il Comando della Polizia Locale è deputato al controllo e al rispetto di quanto previsto dal presente regolamento, compreso l'eventuale atto sanzionatorio.

## **Articolo 13 (Sanzioni)**

1. Per le violazioni delle disposizioni del presente regolamento si applica la sanzione amministrativa pecuniaria da Euro 25,00 a Euro 500,00.

## **Articolo 14 (Entrata in vigore)**

1. Il presente regolamento entra in vigore con l'esecutività della delibera di approvazione.

# REGOLAMENTO PER LA CONCESSIONE IN USO DELLE BACHECHE COMUNALI

## ALLEGATO "1" – PARTICOLARE BACHECA

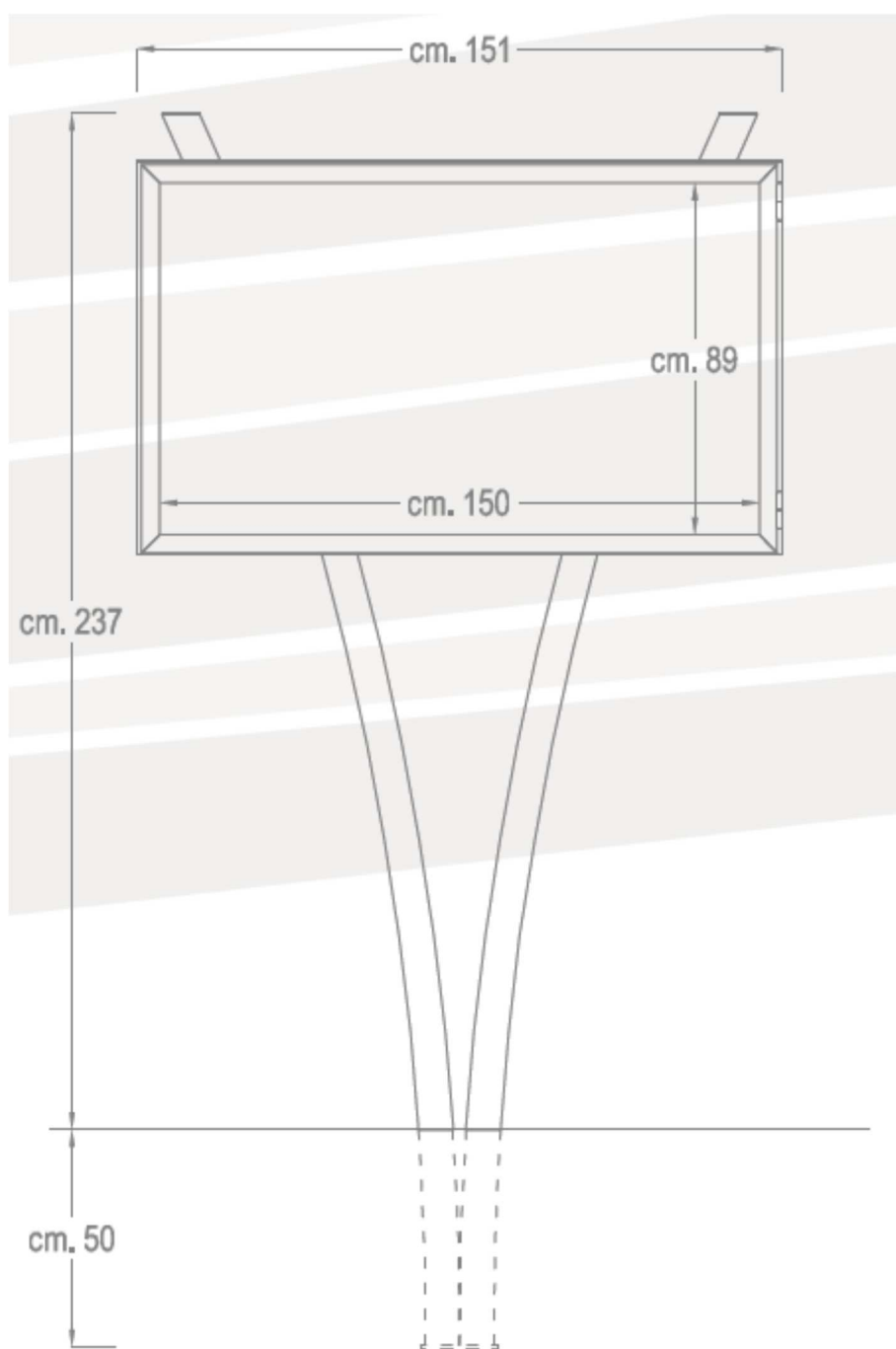

Trattamenti anticorrosivi e verniciatura a spruzzo elettrostatico

Colore RAL 3005



Bachecca in scatolato di acciaio zincato spessore 15/10 monofacciale con anta apribile montante lastra di policarbonato spessore 3mm e chiusura a chiave. Sostegni in profilati rettangolari di forma arcuata 80x40x2 da cementare a terra.

REGOLAMENTO PER LA CONCESSIONE IN USO DELLE BACHECHE COMUNALI

ALLEGATO "2" – CARTA TECNICA

Planimetria area mercato con localizzazione e numerazione bacheche

Via Silvio Pellico e via Pradella

